

Käyttöopas

Kiinnikeasennuksen tyypin pyörätietokone



Sisällysluettelo

TÄRKEÄ TIEDOTE	4
Tärkeitä turvallisuusohjeita.....	5
SHIMANO STEPS -akun hallintajärjestelmät ja yhteensopivuus	6
Huomautus	7
Ennen polkupyörällä ajoa suoritettavat säännölliset tarkastukset	9
Kirjasen rakenne	10
Osien nimet ja toiminnot	11
Osien nimet ja toiminnot	11
Käytön merkintämenetelmä	12
Pyörätietokoneen asentaminen ja poistaminen	13
Pyörätietokoneen poistaminen.....	13
Pyörätietokoneen asentaminen.....	14
Peruskäyttö	15
Virran kytkeminen PÄÄLLE/POIS	15
Näytön katselu	15
Valon kytkeminen PÄÄLLE/POIS.....	18
Päänäytön näytön vaihtaminen.....	18
Asetusvalikko	21
Asetusvalikkoon vaihtaminen	21
Asetusvalikosta poistuminen [Exit]	21
Ajan asettaminen [Clock]	22
Käyttöäänien kytkeminen PÄÄLLE/POIS [Beep]	22
Ajomukavuuden muuttaminen dynaamisesti [Assist Profile]	22
Avustustapa ja tankonäyttö	23
Näytön asetukset	25
Polkupyörän avustustoimintojen asetukset	27
Vianetsintä	30
Vaihtenvaihdon säätö elektronisella vaihdemekanismilla [Adjust]	30



Kun vaihteiden vaihtaminen on mahdotonta	30
Virhe-/varoitustilmaisissa	30
Jos ilmenee ongelma	32

TÄRKEÄ TIEDOTE

- Pyydä ostopaikasta tai jälleenmyyjältä tietoja sellaisten tuotteiden asennuksesta, säädöistä ja vaihtamisesta, joita ei ole esitetty käyttöoppaassa. Jälleenmyyjän opas ammattilaisia ja kokeneita polkupyörämekaanikkoja varten on saatavana verkkosivustoltamme (<https://si.shimano.com>).
- Noudata sen maan ja alueen lakeja ja määräyksiä, jossa toimit jälleenmyyjänä.
- Bluetooth[®] -sanamerkki ja -logot ovat Bluetooth SIG, Inc. -yhtiön omistamia rekisteröityjä tavaramerkkejä, ja SHIMANO INC. käyttää niitä lisenssillä.
Muut tavaramerkit ja kaupanimitykset ovat omistajiensa omaisuutta.

Turvallisuuden varmistamiseksi lue tämä käyttöopas huolellisesti ennen käyttöä ja noudata sen ohjeita.

Seuraavia ohjeita on aina noudatettava, jotta henkilövahingoilta sekä laitteen ja ympäristön fyysisiltä vaurioilta vältytään. Ohjeet on luokiteltu tuotteen väärinkäytöstä mahdollisesti aiheutuvan vaaran tai vaurion asteen mukaan.

 VAARA	Näiden ohjeiden noudattamatta jättämisestä seuraa kuolema tai vakava loukkaantuminen.
 VAROITUS	Näiden ohjeiden noudattamatta jättämisestä voi seurata kuolema tai vakava loukkaantuminen.
 HUOMIO	Näiden ohjeiden noudattamatta jättämisestä voi seurata henkilö- tai omaisuusvahinkoja.

Tärkeitä turvallisuusohjeita

VAROITUS

- Älä pura tai muuta tuotetta. Tämä voi aiheuttaa sen, että tuote ei toimi oikein, ja voit yllättäen kaatua ja loukkaantua vakavasti.

■ Varotoimet ajamiseen

- Älä kiinnitä liikaa huomiota pyörätietokoneen näyttöön ajon aikana. Se voi aiheuttaa onnettomuuden.
- Varmista ennen polkupyörällä ajoa, että etu- ja takavalot saa kytkettyä päälle.

■ Turvallisuusvarotoimet

- Poista akku ja latausjohto, ennen kuin suoritat johdotuksia tai kiinnität osia polkupyörään. Muutoin seurauksena voi olla sähköisku.
- Noudata annettuja huolto-ohjeita, kun asennat tuotetta. Käytä ainoastaan alkuperäisiä SHIMANO-osia. Jos komponentti tai varaosa on asennettu väärin tai sitä on säädetty väärin, voi johtaa komponentin vikaantumiseen ja aiheuttaa ajajan hallinnan menettämisen ja kaatumisen.

HUOMIO

■ Varotoimet ajamiseen

- Noudata polkupyörän huolto-ohjeessa annettuja ohjeita, jotta voit ajaa sillä turvallisesti.

■ Turvallisuusvarotoimet

- Järjestelmään ei saa koskaan tehdä muutoksia. Se saattaa aiheuttaa järjestelmävirheen.
- Käytä tuotetta turvallisuudesta vastaavan henkilön valvonnassa ja vain hänen ohjeidensa mukaan. Älä anna kenenkään (mukaan lukien lapset), jolla on heikentynyt fyysinen, aistillinen tai henkinen kyky, tai sellaisten, joilla ei ole kokemusta tai tietoa siihen, käyttää tuotetta.
- Älä anna lasten leikkiä tuotteen lähetyvillä.

SHIMANO STEPS -akun hallintajärjestelmät ja yhteensopivuus

SHIMANO STEPS -akun hallintajärjestelmiä on kahta sukupolvea: ensimmäinen ja toinen sukupolvi (Gen.2).

Tässä käyttöoppaassa kuvataan vain Gen.2:n kanssa yhteensopivia tuotteita.

Tietyin poikkeuksin ensimmäisen sukupolven ja Gen.2-tuotteiden SHIMANO STEPS -komponentit eivät ole toistensa kanssa yhteensopivia. Katso lisätietoja yhteensopivuudesta SHIMANO-tuotteiden verkkosivustolta (<https://productinfo.shimano.com/#/com>).

Gen.2-akussa ja yhteensopivassa akkuelineessä on merkintä "Gen.2", kuten kuvassa.

Liittimien sijainti

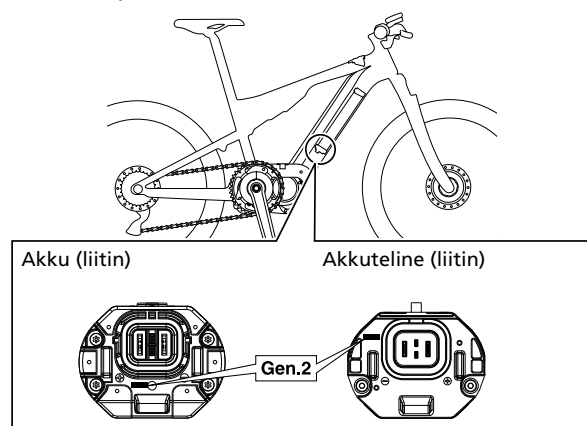

Huomautus

■ Turvallisuusvarotoimet

- Jos tuotteessa ilmenee toimintahäiriö tai muu ongelma, ota yhteys lähimpään ostopaikkaan.
- Ota yhteys ostopaikkaan, jos sinulla on tuotteen asennusta ja huoltoa koskevia kysymyksiä.
- Kiinnitä suojatulpat käyttämättömiin E-TUBE-liitäntöihin.
- Ota yhteys ostopaikkaan tuotteen asennusta ja säätöä varten.
- Komponentit on suunniteltu vesitiiviiksi siten, että ne kestävät ajamista märissä olosuhteissa. Niitä ei kuitenkaan saa tarkoituksellisesti upottaa veteen.
- Älä puhdista polkupyörää painepesurilla. Jos komponentteihin pääsee vettä, seurauksena voi olla käyttöongelmia tai ruostumista.
- Älä käännä polkupyörää ylösalaisin. Pyörätietokone ja kytkinyksikkö ovat muutoin vaarassa vaurioitua.
- Älä jätä pyörätietokonetta ympäristöön, jossa on erittäin korkea lämpötila, kuten suljettuun ajoneuvoon kuumana päivänä tai lämmittimen läheisyyteen. Muutoin seurauksena voi olla toimintahäiriöitä.
- Käsittele komponentteja varovasti ja vältä altistamista niitä voimakkaille iskuille.
- Akku poistettuna polkupyörä toimii edelleen tavallisena polkupyöränä, mutta valo ei syty, kun se kytketään sähköjärjestelmään. Huomaa, että Saksassa polkupyörän käyttäminen tällöin tulkitaan tieliikennelakirikkomukseksi.
- Ota yhteys ostopaikkaan, jos tarvitset lisätietoja komponenttien ohjelmistopäivityksistä. Uusimmat tiedot saa SHIMANO-verkkosivustolta.
- Tuotteiden takuu ei kata normaalista käytöstä ja ikääntymisestä johtuvaa luontaista kulumista ja heikkenemistä.
- Parhaan suorituskyvyn takaamiseksi suosittelemme käyttämään SHIMANO-voiteluaineita ja huoltotarvikkeita.

■ Ylläpito ja huolto

- Älä käytä ohentimia tai voimakkaita liuottimia tuotteiden puhdistamiseen. Tällaiset liuottimet voivat vaurioittaa pintoja. Käytä tuotteiden puhdistamiseen miedolla puhdistusaineella kostutettua liinaa.

■ Merkinnät

- Osa tässä huolto-ohjeessa olevista tärkeistä tiedoista on myös laitteessa olevassa tarrassa.

Huomautus



Tämä symboli tuotteessa, asiakirjoissa tai pakkauksessa muistuttaa siitä, että tuote on toimitettava erilliseen keräykseen sen käyttöön päätyttyä. Tätä tuotetta ei saa hävittää lajittelemattomana yhdyskuntajätteenä, vaan se pitää viedä kierrätykseen. Tuotteen asianmukaisella hävittämisellä varmistetaan, että ympäristölle ja ihmisten terveydelle mahdolliset kielteiset seuraukset estetään. Lisätietoja lähimmästä kierrätyspisteestä saa paikalliselta jäteviranomaiselta.

Ennen polkupyörällä ajoa suoritettavat säännölliset tarkastukset

Tarkista seuraavat seikat ennen polkupyörällä ajoa. Jos huomaat ongelmia, ota yhteys ostopaikkaan tai jälleenmyyjään.

- Suorittaako voimansiirto vaihteen vaihtamisen sujuvasti?
- Onko komponenttiosissa löysyyttä tai onko niissä vaurioita?
- Onko komponentit kiinnitetty tiukasti runkoon/ohjaustankoon/ohjainkannattimeen jne.?
- Kuuluuko ajon aikana epätavallisia ääniä?
- Onko akussa riittävästi virtaa?

Kirjasen rakenne

SHIMANO STEPS -käyttöoppaat on jaettu useaan kirjaseen alla kuvatulla tavalla.

Lue nämä käyttöoppaat huolellisesti ennen käyttöä ja noudata niitä oikein. Säilytä käyttöoppaita niin, että ne ovat käytettävissä milloin tahansa.

Uusimmat käyttöoppaat ovat saatavilla verkkosivuiltamme (<https://si.shimano.com>).

Nimi	Kuvaus
SHIMANO STEPS -käyttöopas	Tämä on SHIMANO STEPS -peruskäyttöopas. Sen sisältö on seuraava: <ul style="list-style-type: none"> • SHIMANO STEPS -pikaopas • Perustoiminnot ajon aikana • Miten käytetään avustavia polkupyöriä, joissa on suora ohjaustanko, kuten kaupunki-, retki- tai MTB-tyyppisiä polkupyöriä
Käyttöopas SHIMANO STEPS -polkupyörille, joilla on käyrä ohjaustanko (erillinen kirjanen)	Tässä kirjassa kerrotaan, kuinka käytetään avustavia polkupyöriä, joissa on käyrä ohjaustanko ja joita ohjataan kaksitoimikahvalla. Tämä on luettava yhdessä SHIMANO STEPS -käyttöoppaan kanssa.
SHIMANO STEPS -erikoisakku ja osien käyttöopas (Gen.2)	Sen sisältö on seuraava: <ul style="list-style-type: none"> • Kuinka SHIMANO STEPS -erikoisakkuja ladataan ja käsitellään • SHIMANO STEPS -erikoisakun kiinnittäminen ja poistaminen polkupyörästä • Akun merkkivalojen tulkitseminen latauksen tai virheen aikana
SHIMANO STEPS -pyörätietokoneen käyttöopas (kiinnityspantatyypin / kiinnikkeen asennustyyppi / kytkinyksikön integroitu tyyppi)	Sen sisältö on seuraava: <ul style="list-style-type: none"> • Menetelmä asetusten määrittämiseen päärungon painikkeiden ja kytkinyksikön avulla • Langaton viestintämenetelmä (vain tuetuissa malleissa)
Kytkeyksikön käyttöopas (merkkivalon ilmaisintoiminnolla / ilman merkkivalon ilmaisintoimintoa)	Tämä on avustuskytkimen ja vaihdekytkimen käyttöopas. Siinä kuvataan kytkinyksikön käyttö ja toiminta.
Satelliittijärjestelmän päälle/pois-kytkimen käyttöopas	Siinä kuvataan satelliittijärjestelmän päälle/pois-kytkimen käyttö ja toiminta.

Osien nimet ja toiminnot

Osien nimet ja toiminnot

Tämä tuote kiinnitetään ohjaustankoon kiinnityspannalla tai osaksi ohjaustankoa polkupyörästä riippuen. Tätä tuotetta käytetään avustuspyörän mukana toimitetulla kytkinyksiköllä.

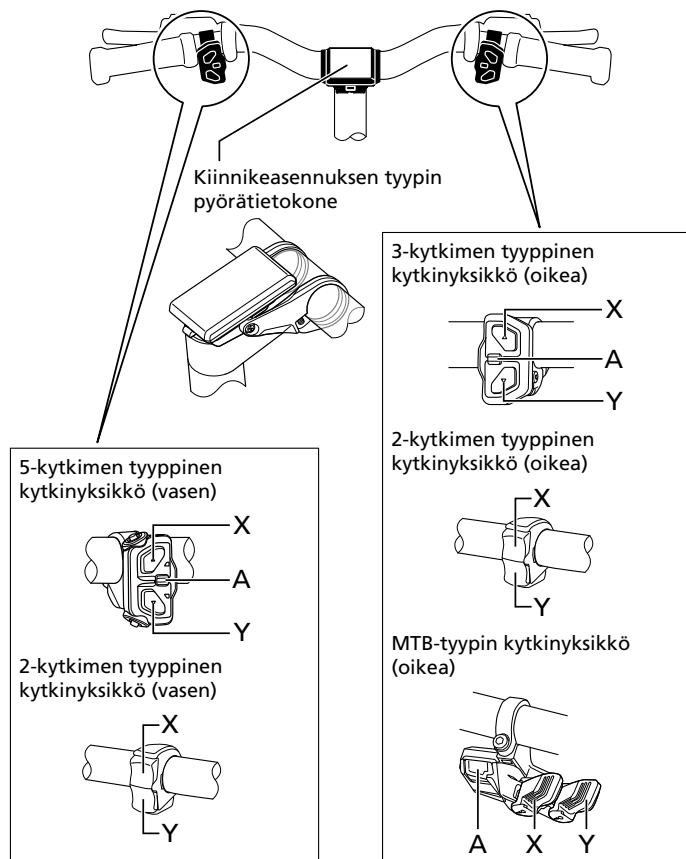

Kunkin kytkimen toiminta on esitetty alla.

Kytkinyksikkö (vasen)

X	Ajossa : lisää avustuksen tasoa Asetuksissa : siirrä kohdistinta tai muuta asetusta
Y	Ajossa : vähennä avustuksen tasoa Asetuksissa : siirrä kohdistinta tai muuta asetusta
A	Ajon aikana : vaihda päänäyttöä Asetuksissa : vaihda näyttöä / vahvista asetuserämuutokset

Kytkinyksikkö (oikea)

X	Ajossa : vaihtaminen suuremmalle (3-kytkimen / 2-kytkimen tyyppi) Vaihtaminen pienemmälle (MTB-tyyppi)
Y	Ajossa : vaihtaminen pienemmälle (3-kytkimen / 2-kytkimen tyyppi) Vaihtaminen suuremmalle (MTB-tyyppi)
A * ₁	Ajossa : vaihda automaattisen ja manuaalisen vaihteiden vaihtamisen välillä

*₁ Käytössä vain kun avustuspyörä tukee automaattista vaihtamista.

TEKNISIÄ VINKKEJÄ

- Kun yhteys E-TUBE PROJECT -sovellukseen on kytketty, voit muuttaa kytkinyksikön kullekin kytkimelle määritettyjä toimintoja. Lisätietoja saat ottamalla yhteyttä tuotteen ostopaikkaan.
- Katso myös ”Kytkinyksikön käyttöopas (merkkivaloilmaisintoiminnolla / ilman merkkivaloilmaisintoimintoa)”.

Käytön merkintämenetelmä

Seuraavat tämän laitteen toimenpiteet osoitetaan seuraavalla merkinnällä.

Merkintä	Käyttö
< ⬠ >	Osoittaa avustuskytkimen X:n painallustoimintoa.
< ⬠ >	Osoittaa avustuskytkimen Y:n painallustoimintoa.
<A>	Osoittaa avustuskytkimen A:n painallustoimintoa.
[Clock] (Esimerkki) Aika-asetus	Pyörätietokoneen näytöllä näkyvät kohteet on suljettu hakasulkeisiin tässä huolto-ohjeessa. Kun tätä merkintää käytetään menetelmässä, se osoittaa toimenpiteen esitettävän näytön valitsemiseksi painamalla < ⬠ > tai < ⬠ > ja painamalla avustuskytkimen A näytön vaihtamiseksi tai asetuksen vahvistamiseksi.

Pyörätietokoneen asentaminen ja poistaminen

Pyörätietokoneen poistaminen

Tämä tuote voidaan helposti poistaa polkupyörästä.

TEKNISIÄ VINKKEJÄ

- Tuotteen mukana toimitetaan ruuvit kiinnikkeen ja pyörätietokoneen kiinnittämiseksi. Ota yhteys ostopaikkaan seuraavissa tapauksissa:
 - Kun pyörätietokonetta ei voi helposti irrottaa tässä kuvatulla tavalla
 - Kun pyörätietokone kiinnitetään niin, ettei sitä voida helposti poistaa

1. Pyörätietokoneen poistaminen kiinnikkeestä

Poista pyörätietokone liu'uttamalla sitä eteenpäin samalla, kun painat kiinnikkeen vipua alas.

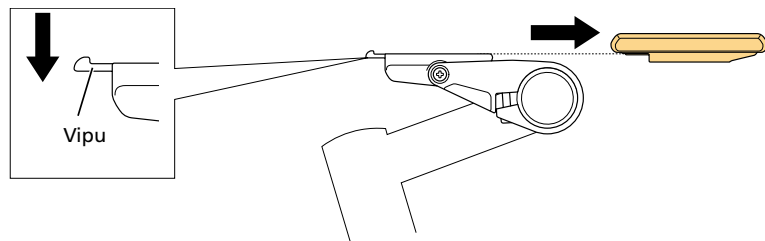

HUOMAUTUS

- Tämä tuote ei toimi, kun se poistetaan polkupyörästä.

Pyörätietokoneen asentaminen

1. Pyörätietokoneen liu'uttaminen ja sen asentaminen kiinnikkeeseen

Työnnä se sisään, kunnes tunnet napsahduksen.

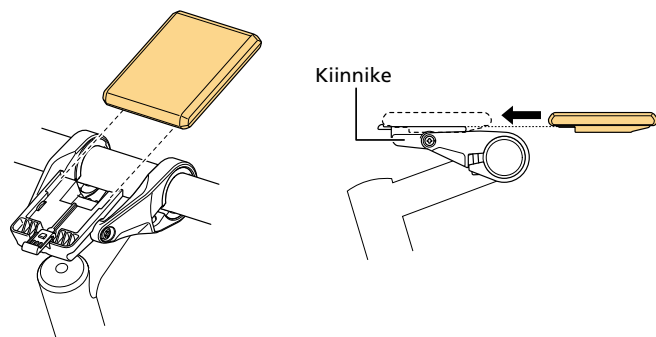

HUOMAUTUS

- Jos pyörätietokonetta ei ole asennettu oikein, avustustoiminto ei toimi normaalisti.

Peruskäyttö

Virran kytkeminen PÄÄLLE/POIS

Tässä tuotteessa ei ole toimintoa virran kytkemiseksi PÄÄLLE/POIS. Tämän tuotteen virta on kytketty avustuspyörän päävoimalähteeseen. Kun päävirta kytketään PÄÄLLE, kaikki vetoyksikköön yhdistetyt komponentit kytkeytyvät myös PÄÄLLE (esim. avustettu ajaminen, tuotteen virta, sähkötoiminen vaihtevaihtomekanismi ja valot).

Päävirta voidaan kytkeä PÄÄLLE/POIS avustuspolkupyörään kuuluvan komponentin virtakytkimellä. Katso lisätietoja " SHIMANO STEPS -käyttöoppaasta " tai virtakytkimellä varustetun komponentin käyttöoppaasta.

HUOMAUTUS

- Ennen kuin kytket virran PÄÄLLE, tarkista seuraavat asiat " SHIMANO STEPS -erikoisakkujen ja varaosien käyttöoppaasta (Gen.2) ":
 - Akku on tukevasti liitettyä akkuelineeseen.
- Virtaa ei voida kytkeä PÄÄLLE latauksen ollessa käynnissä.

TEKNISIÄ VINKKEJÄ

- Jos polkupyörää ei käytetä 10 minuuttiin virran PÄÄLLE kytkemisen jälkeen, virta kytkeytyy automaattisesti POIS päältä (automaattinen virrankatkaisutoiminto).

Kun päävirta kytketään PÄÄLLE, näyttö näyttää alla olevan kuvan kaltaiselta ja sen jälkeen vaihtuu päänäytöksi.

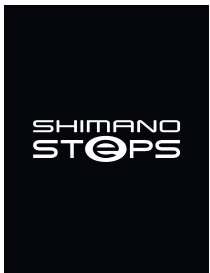

Näytön katseleminen

Päänäytössä näkyvät kohteet eroavat avustuspolkupyörän mukaan.

Kun matkatietojen näytössä (I) on kaksi kohtaa

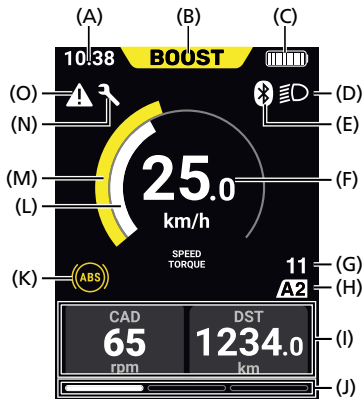

Kun matkatietojen näytössä (I) on neljä kohtaa



Kun matkatietojen näytössä (I) on kuusi kohtaa



Peruskäyttö

Näytön katseleminen

(A)	Nykyinen aika Kun varoitus annetaan, varoituskoodi näkyy tällä alueella. (Katso lisätietoja kohdasta " Varoitusilmaisain ".)
(B)	Avustustavan näyttö Ilmaisee nykyisen avustustavan. (Katso lisätietoja kohdasta " Avustustapa ja tankonäyttö ".)
(C)	Akun varaustilan ilmaisain * 1 Näyttää polkupyörään asennetun akun varaustason 10 tasolla. Näkyy punaisena, kun taso on 10 % tai vähemmän.
(D)	Valokuvake Näytetään, kun vetoyksikköön liitetty valo on PÄÄLLÄ.
(E)	Bluetooth® LE -kuvake Näkyy, kun tähän tuotteeseen yhdistetty SHIMANO STEPS -komponentti on yhteydessä ulkoiseen laitteeseen Bluetooth® LE -yhteyden kautta.
(F)	Nykyinen nopeus
(G)	Vaihdeasento Näyttää nykyisen vaihdeasennon sähköiseen vaihteen vaihtamiseen.
(H)	Automaattinen / manuaalinen vaihteen vaihtaminen * 2 [M]: näytetään manuaaliselle vaihteen vaihtamiselle. [A1]: Kun automaattista vaihteen vaihtamisen asetuksia on kaksi, osoittaa, että tuote on siirtynyt automaattiseen vaihteen vaihtamiseen ensimmäisen asetuksen vuoksi. Kun automaattista vaihteen vaihtamisen asetusta on vain yksi, osoittaa, että tuote on siirtynyt automaattiseen vaihteen vaihtamiseen. [A2]: Kun automaattista vaihteen vaihtamisen asetuksia on kaksi, osoittaa, että tuote on siirtynyt automaattiseen vaihteen vaihtamiseen toisen asetuksen vuoksi.
(I)	Matkatietonäyttö Katso osio " Päänäytön näytön vaihtaminen ".
(J)	Sivuopas Näyttää nykyisen sivun, kun sivun vaihto on mahdollista. Katso osio " Päänäytön näytön vaihtaminen ".
(K)	ABS-varoitus * 3 Ilmaisee ABS-jarruilla varustetussa polkupyörässä, että ABS ei ole toiminnassa.
(L)	Palkkinäyttö (nopeus) Palkin pituus muuttuu reaaliajassa senhetkisen nopeuden mukaan. Näkyy vain kun matkatietojen näytössä (I) on kaksi kohtaa.
(M)	Palkkinäyttö (avustus) Palkki näytetään erivärisenä sillä hetkellä asetetun avustustavan mukaan. Palkin pituus muuttuu reaaliajassa vetoyksikön tehon mukaan. (Katso lisätietoja kohdasta " Avustustapa ja tankonäyttö ".)
(N)	Huoltohälytys Ilmaisee, kun huoltoa tarvitaan. Jos tämä huoltomerkki tulee näkyviin ota yhteyttä tuotteen ostopaikkaan tai jälleenmyyjään.
(O)	Varoituskuvake (Katso lisätietoja kohdasta " Virhe-/varoitusilmaisain ".)

- *₁ Varaustasossa käytetään nollaa osoittamaan akun varaustasoa, jolla avustusta ei voi enää suorittaa. SHIMANO STEPS antaa lisälaitteille, kuten valoille ja ABS:lle, avustustoiminnosta erillisen määrän akkua. Siksi akun varaustaso voi poiketa siitä, joka voidaan tarkastaa akun merkkivalosta.
- *₂ Lisätietoja automaattisen ja manuaalisen vaihteen vaihtamisen toiminnasta on ” SHIMANO STEPS -käyttöoppaasta ”.
- *₃ ABS-jarruilla varustetussa polkupyörässä ABS-varoitus näkyy aina, kun virta kytketään PÄÄLLE. Katso lisätietoja ABS-jarrujen käyttöönotosta ” ABS käyttöoppaasta ”.

Valon kytkeminen PÄÄLLE/POIS

Jos valo on yhdistetty vetoyksikköön, valoa voi käyttää tällä tuotteella. Katso ” Valon kytkeminen PÄÄLLE/POIS [Light] ”.

TEKNISIÄ VINKKEJÄ

- Valoteho on kytketty päävirtaan. Valoa ei voi kytkeä PÄÄLLE, kun päävirta on katkaistu.

Päänäytön näytön vaihtaminen

Tämä tuote mahdollistaa jopa neljän näytön kokoonpanon rekisteröinnin päänäytölle, ja voi vaihtaa niiden välillä.

1. Paina <A>-painiketta

Näyttö vaihtuu alla kuvatulla tavalla joka kerta, kun <A>-painiketta painetaan.

Esimerkki: kun kolme näyttökongfiguraatiota on rekisteröity

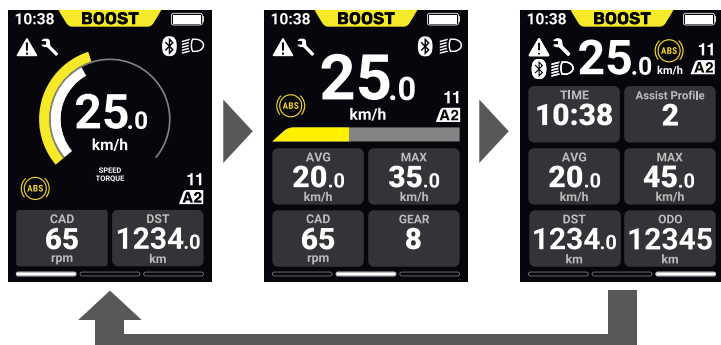

Päänäytön näyttökongfiguraatiot voidaan rekisteröidä E-TUBE PROJECT -sovellukseen. Ota yhteys ostopaikkaan.

TEKNISIÄ VINKKEJÄ

- Kun kytkinyksikkö (vasemmalla) on 2-kytkintyyppinen, näyttöä voidaan vaihtaa painamalla < ⬠ > + < ⬠ > (samanaikaisesti).
- Kun Bluetooth[®] LE:n kanssa yhteensopiva komponentti on liitetty polkupyörään, voit rekisteröidä ja muokata päänäytön kokoonpanoja E-TUBE PROJECT Cyclist -sovelluksessa. Katso lisätietoja " E-TUBE PROJECT Cyclist -sovelluksen käyttöoppaasta ".

Matkatietoina näytettävät kohteet

Matkatiedot	Selitys
[DST]	Ajomatka
[ODO]	Kokonaismatka
[RANGE]	Matkustusalue * ₁
[TIME]	Ajoaika
[AVG]	Keskinopeus
[MAX]	Suurin nopeus
[CAD]	Polkunopeus
[CLOCK]	Nykyinen aika
[GEAR]	Vaihdeasento
[SPD]	Nykyinen nopeus
[Assist Profile]	Nykyinen avustusprofiili (Katso lisätietoja kohdasta " Ajomukavuuden muuttaminen dynaamisesti [Assist Profile] ".)

*₁ Arvoa ei näytetä, kun avustustavaksi on asetettu [OFF] tai kun kävelyavustustapa on käytössä.

Asetusvalikko

Asetusvalikkoon vaihtaminen

Asetettavat kohteet eroavat avustuspolkupyörän mukaan. Jos avustuskytkintä ei ole liitetty, asetusvalikkoa ei voida näyttää.

1. Pysäytä polkupyörä  <A> (jatka pitämistä, kunnes näyttö muuttuu)

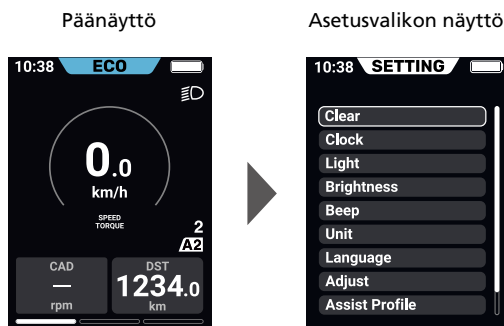

TEKNISIÄ VINKKEJÄ

- Asetusten muuttamiseen tarvitaan E-TUBE PROJECT -sovellusta, kun kytkinyksikkö (vasemmalla) on kahden kytkimen tyyppiä. Ota yhteyttä ostopaikkaan.

Asetusvalikosta poistuminen [Exit]

Sovellus palaa päänäyttöön, kun suljet asetusvalikon.

1. Asetusvalikon näytössä \diamond [Exit]

Ajan asettaminen [Clock]

1. Asetusvalikon näyttö \diamond [Clock] \diamond muuta "Tunnin" numeroa painamalla $\langle \diamond \rangle$ tai $\langle \diamond \rangle \diamond \langle A \rangle$
Kohdistin siirtyy "Minuutti"-arvoon.

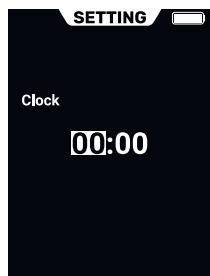

2. Muuta "Minuutin" numeroa painamalla $\langle \diamond \rangle$ tai $\langle \diamond \rangle \diamond \langle A \rangle$
Näyttö palaa automaattisesti asetusvalikon näyttöön.

TEKNISIÄ VINKKEJÄ

- Jatka pitämistä $\langle \diamond \rangle$ tai $\langle \diamond \rangle \diamond$ muuttaaksesi numeroa nopeasti.

Käyttöäänien kytkeminen PÄÄLLE/POIS [Beep]

Aseta, lähetetäänkö toimintääni.

1. Asetusvalikon näyttö \diamond [Beep] \diamond [ON] / [OFF]
Näyttö palaa automaattisesti asetusvalikon näyttöön.

TEKNISIÄ VINKKEJÄ

- Toimintavirheiden ja virheiden/varoitusten merkkiääntä ei voida kytkeä POIS päältä.

Ajomukavuuden muuttaminen dynaamisesti [Assist Profile]

Avustuspyörän ajomukavuus määräytyy polkimiin kohdistetun voiman ja vetoyksikön tehon sekä vetoyksikön enimmäistehon välisen suhteen perusteella. Tämän tuotteen avulla voit valita kaksi avustusprofiilia, [BASIC] ja

Asetusvalikko

Avustustapa ja tankonäyttö

[Fine tune], jotka määrittävät ajomukavuuden. [Assist Profile] asetuskohteiden nimet ja niiden sisältö riippuvat polkupyörästä. Lisäksi entistä laajemman mukauttamisen voi tehdä yhdistämällä E-TUBE PROJECT -sovellukseen.

1. Asetusvalikon näyttö [Assist Profile] [BASIC] / [Fine tune]

[BASIC]

Yksi seuraavista kahdesta avustustavan yhdistelmästä on asetettu oletusarvoisesti:

- [BOOST] / [TRAIL] / [ECO]: yhdistelmä avustustapoja urheiluaioon.
- [HIGH] / [NORMAL] / [ECO]: avustustapojen yhdistelmä mukavaan ajoon kaupunkiympäristössä.

[Fine tune]

Tukee monenlaisia ajo-olosuhteita, enintään 15 tasoa.

- Oletusarvoisesti rekisteröityjen asetusten määrä riippuu polkupyörästä.
- Asetukset ja vaihdeasento voidaan mukauttaa E-TUBE PROJECT -sovelluksessa.

HUOMAUTUS

- Asetuksesta riippuen akun kulutus voi kasvaa ja avustettu matkustusalue voi lyhentyä huomattavasti.

Avustustapa ja tankonäyttö

Avustustavan näytön ja tankonäytön väri muuttuu avustustavan mukaan.

Kun avustustavaksi on asetettu [OFF]

Avustustavan näyttö on valkoinen. Avustustason palkkinäyttö ei ole käytettävissä.



Kun avustustapa on asetettu avustuksen vähimmäistasolle

- Avustustavan näyttö ja palkkinäyttö ovat vaaleansinisiä.

Asetusvalikko

Avustustapa ja tankonäyttö

- [Fine tune] -tilassa avustustapa näkyy numeerisena arvona. Esimerkiksi kun 15 tasoa on asetettu, 1/15 näytetään tilalle, jossa on vähimmäisavustustaso, ja 15/15 näytetään tilalle, jolla on enimmäistaso.

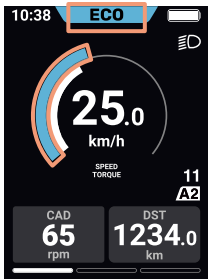

Kun avustustapa on asetettu avustuksen keskitasolle

- Avustustavan näyttö ja palkkinäyttö ovat vihreitä.
- [Fine tune] -tila näkyy vihreänä paitsi silloin, kun avun taso on minimi- tai enimmäistasolla.
- Tämä värinäyttö ei ole käytettävissä, kun [Fine tune] -tilassa on asetettu kaksi tai vähemmän avustustapaa.

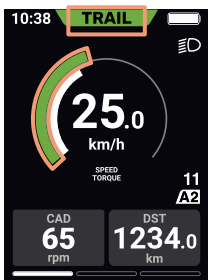

Kun avustustapa on asetettu avustuksen enimmäistasolle

- Avustustavan näyttö ja palkkinäyttö ovat keltaisia.
- Kun yksi avustustapa on asetettu [Fine tune]-tilassa, keltainen osoittaa, että avustus on PÄÄLLÄ.

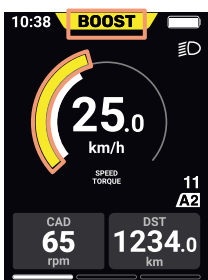

Kun kävelyavustustapa on asetettu

Avustustavan näyttö ja palkkinäyttö ovat sinisiä.

Kävelyavustustapa
(valmius)

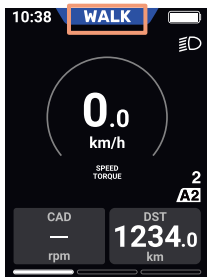

Kävelyavustustapa
(avustus toimii)

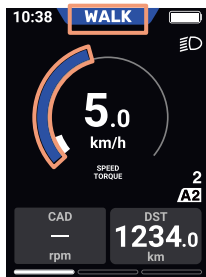

TEKNISIÄ VINKKEJÄ

- Katso lisätietoja kävelyavustustavasta " SHIMANO STEPS -käyttöoppaasta ".

Näytön asetukset

Asetusnäytön kirkkausasetus [Brightness]

1. Asetusvalikon näyttö \diamond [Brightness] \diamond $\langle \diamond \rangle$ tai $\langle \diamond \rangle$ kirkkauden säätämiseksi \diamond $\langle A \rangle$

Näyttö palaa automaattisesti asetussivun näyttöön.

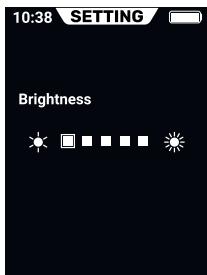

Näytön kielen vaihtaminen [Language]

1. Asetusvalikon näyttö \diamond [Language] \diamond näytön kielen valitsemiseksi \diamond $\langle A \rangle$

Näyttö palaa automaattisesti asetussivun näyttöön.

Nopeuden ja etäisyyden yksikön muuttaminen [Unit]

Valitse yksikkö, jolla näytetään nopeus ja etäisyys.

1. Asetusvalikon näyttö \diamond [Unit] \diamond [km] / [mile]

Näyttö palaa automaattisesti asetusvalikon näyttöön.

Näytön nopeuden sovittaminen toiseen laitteeseen [Display speed]

Voit säätää näytettyä arvoa, kun tuotteessa näytetyn nopeuden ja toisen laitteen nopeusilmaisimen välillä on ero.

1. Asetusvalikon näyttö \diamond [Display speed] \diamond $\langle \diamond \rangle$ tai $\langle \diamond \rangle$ ja säädä arvoa \diamond $\langle A \rangle$

Näyttö palaa automaattisesti asetusvalikon näyttöön.

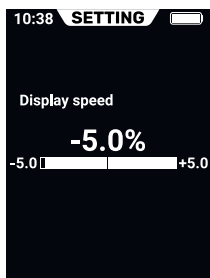

Nosta arvoa

Nostaa näytössä näkyvää nopeusarvoa.

Vähennä arvoa

Laskee näytössä näkyvää nopeusarvoa.

TEKNISIÄ VINKKEJÄ

- Tämä asetus muuttaa vain näytettyä arvoa. Se ei muuta avustustoiminnon tehoa.

Ajomatkan nollaaminen [Clear]

Nollaa ajomatkan. Kun ajomatka on nollattu, myös [TIME] (ajoaika), [AVG] (keskinopeus) ja [MAX] (suurin nopeus) nollataan.

1. **Asetusvalikon näyttö** ♦ [Clear] ♦ [DST] ♦ [OK]

Näyttö palaa automaattisesti asetussalikon näyttöön.

Polkupyörän avustustoimintojen asetukset

Valon kytkeminen PÄÄLLE/POIS [Light]

Kytkee vetoyksikköön liitetyn valon PÄÄLLE/POIS.

1. **Asetusvalikon näyttö** ♦ [Light] ♦ [ON] / [OFF]

Näyttö palaa automaattisesti asetussalikon näyttöön.

Vaihdeasennon asettaminen pysähdyksestä redundant [Start mode]

Vaihtaa automaattisesti valittuun vaihdeasentoon, kun polkupyörällä ajetaan pysähdyksen jälkeen. [Start mode] voidaan asettaa vain, kun polkupyörässä on Di2-napavaihte.

1. Asetusvalikon näyttö \diamond [Start mode] \diamond $\langle \diamond \rangle$ tai $\langle \diamond \rangle$ ja valitse vaihdeasento \diamond $\langle A \rangle$

Näyttö palaa automaattisesti asetussivulle.

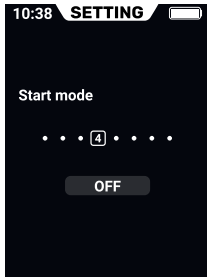

[OFF]

Älä aseta liikkeellelähtötilaa.

[1], [2], ...

Valitse vaihdeasento, kun lähdet liikkeelle pysähdyksestä. Vaihdeasento voidaan valita avustuspolkupyörään asennetun ketjun kitkakytkimen maksimiasentoon asti.

TEKNISIÄ VINKKEJÄ

- [Start mode] voidaan asettaa myös manuaaliseen vaihteen vaihtamiseen.
- [Start mode] voidaan asettaa vain [OFF] -tilaan manuaaliseen vaihteen vaihtamiseen.
- Tämä asetus korvaa ostohetkellä määritetyt automaattiset vaihteen vaihtamisen asetukset. Se voidaan asettaa, kun vaihteeksi on vaihdettu [M], [A1] tai [A2].

Automaattisen vaihteen vaihtamisen säätäminen [Shift timing]

Säädä vaihtamisen ajoitusta automaattisen vaihteen vaihtamisen aikana.

1. Asetusvalikon näyttö \diamond [Shift timing] \diamond $\langle \diamond \rangle$ tai $\langle \diamond \rangle$ arvon säätämiseksi \diamond $\langle A \rangle$

Näyttö palaa automaattisesti asetuksevalikkoon.

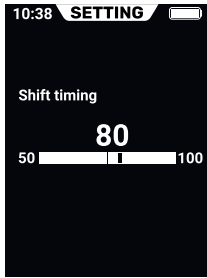

Nosta arvoa

Nosta arvoa, kun polkeminen tuntuu liian raskaalta.

Vähennä arvoa

Vähennä arvoa, kun polkeminen tuntuu liian kevyeltä.

TEKNISIÄ VINKKEJÄ

- Tämä asetus korvaa ostohetkellä määritetyt automaattiset vaihteen vaihtamisen asetukset. Se voidaan asettaa, kun vaihteeksi on vaihdettu [A1] tai [A2].

Vianetsintä

Vaihteenvaihdon säätö elektronisella vaihdemekanismilla [Adjust]

Jos vaihtaminen tuntuu epänormaalilta, ota yhteyttä ostopaikkaan.

Kun vaihteiden vaihtaminen on mahdotonta

Jos et pysty vaihtamaan vaihteita elektronisella vaihteen vaihtamisella, tarkasta onko pyörätietokoneen näytöllä seuraavia. Katso myös kohta " Virhe-/varoitustilamaisin ".

Kun näytössä näkyy [Adjust]

Järjestelmä on siirtynyt säätötilaan. Peruuta se suorittamalla seuraava toimenpide.

1. <⬅><⬅> (valitse [Cancel]) ⬅ <A>

Järjestelmä palaa asetusvalikon näyttöön.

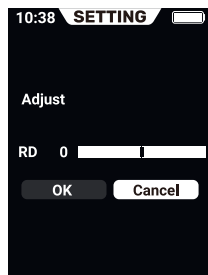

2. Aetusvalikon näytössä ⬅ [Exit]

Järjestelmä palaa pää- tai alinäyttöön, ja vaihteen vaihtaminen on mahdollista.

Virhe-/varoitustilamaisin

Virheilmais

Jos koko näytöllä on virhekoodi "E***" (jossa *** on kirjaimia tai numeroita), tuotteeseen on voinut tulla toimintahäiriö.

Katso lisätietoja " SHIMANO STEPS -erikoisakku ja osien käyttöopas " ja nollaa näyttö seuraavien ohjeiden mukaisesti:

Vianetsintä

Virhe-/varoitustilmaisin

- Katkaise virta painamalla akun virtapainiketta.
- Poista akku akkutelineestä.

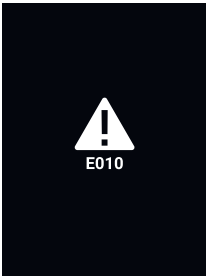

HUOMAUTUS

- Jos tilanne ei korjaannu edes virran takaisin kytkemisen jälkeen, lopeta polkupyörän käyttö ja ota mahdollisimman nopeasti yhteyttä ostopaikkaan tai jälleenmyyjään.

Varoitustilmaisin

Jos näytöllä on varoituskuvake ja varoituskoodi "W***" (jossa *** on kirjaimia tai numeroita), tuotteeseen on voinut tulla väliaikainen ongelma. Toiminnot voivat olla rajoitettuja, kun koodi on näkyvässä.

Jos tilanne korjaantuu, tämä ilmoitus katoaa. Jos tilanne ei korjaannu, ota mahdollisimman nopeasti yhteys ostopaikkaan.



Katso lisätietoja virhe-/varoituskoodista alla olevista uusimmista versioista:



Vianetsintä

Jos ilmenee ongelma

<https://si.shimano.com/error>

Jos ilmenee ongelma

SHIMANO STEPS -sarjan UKK löytyy seuraavasta osoitteesta:



<https://bike.shimano.com/faq/STP0A>

SHIMANO



SHIMANO EUROPE B.V.
High Tech Campus 92, 5656 AG Eindhoven, The Netherlands Phone: +31-402-612222

SHIMANO INC.
3-77 Oimatsu-cho, Sakai-ku, Sakai City, Osaka 590-8577, Japan

Huomaa: tekniset tiedot voivat muuttua ilman ennakkoilmoitusta tuotekehittelyn vuoksi. (Finnish)